

Verehrter Kunde!  
Sie haben ein neues LUTZ Gerät erworben. Wir bedanken uns für Ihr Vertrauen, das Sie in unser Produkt setzen und wünschen Ihnen viel Freude beim Arbeiten.



*Dear customer!  
You have bought a new LUTZ machine.  
We would like to thank you for putting your trust in our product and wish you lots of pleasure using it in your work.*

*Cher client!  
Vous avez acheté un nouvel appareil LUTZ. En vous remerciant de votre confiance en notre produit, nous vous souhaitons beaucoup de succès pour votre travail.*

Bedienungsanleitung / Operating Instructions / Mode d'emploi

Tischkreissäge  
Table Saw  
Scie circular a table

# EURO CUT

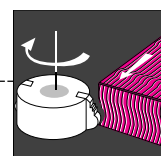
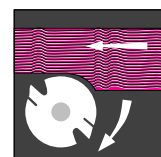
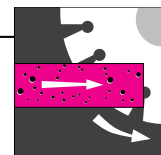
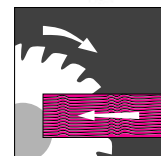

 **ACHTUNG:**  
Vor Inbetriebnahme Bedienungsanleitung und Sicherheitshinweise lesen!

 **IMPORTANT:**  
Before you use the saw for the first time, read the operating and safety instructions carefully!

 **ATTENTION:**  
Avant la mise en route, veuillez lire attentivement la notice d'utilisation!



Lutz Maschinen- und Gerätebau GmbH

D-94152 Neuhaus am Inn, Mittich 136  
Tel. (08503) 9002-0, Fax (08503) 9002-19

## Lieferumfang / Items delivered / Composititon

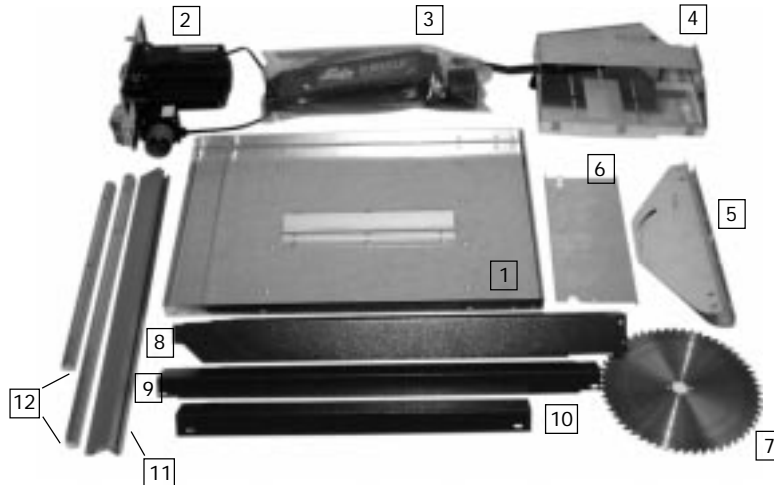

**D**

1. Sägetisch
2. Motoreinheit
3. Teile Set
4. Sägekasten
5. Zwei Trapezbleche
6. Kastendeckel
7. Sägeblatt
8. Vier FüÙe
9. Zwei Streben lang
10. Zwei Streben kurz
11. Anschlagsschiene (Alu)
12. Anschlag - Führungsschienen

**GB**

1. Saw table
2. Motor unit
3. Parts kit
4. Chip box
5. Two trapezoidal plates
6. Box cover
7. Saw blade
8. Four feet
9. Two long struts
10. Two short struts
11. Stop rail (aluminium)
12. Stop guide rails

**F**

1. Table de sciage
2. Unité moteur
3. Jeu d'accessoires
4. Carter de sciage
5. 2 tôles trapézoïdales
6. Couvercle de carter
7. Lame de scie
8. 4 pieds
9. 2 traverses longues
10. 2 traverses courtes
11. Rail de butée en alu
12. Guide de butée

**ACHTUNG: Transportschäden sofort melden!**  
**IMPORTANT: Report transport damage immediately!**  
**ATTENTION: Aviser immédiatement les dégâts occasionnés en transit!**

## Technische Daten / Technical Data

**D**

Maschine Art.-Nr.	ERC010	ERC011	ERC012
Antriebsanheit Art.-Nr.	2ANT010	2ANT011	2ANT012
Spannung	230V	230V	400V
Leistung P1 40% ED	1,8 KW	2,6 KW	2,6 KW
Umdrehungen	2860 min-1		
Sägeblatt	ø 315 mm		
Bohrung	ø 30 mm		
Schnitthöhe ca.	0°= 78 mm 45°= 65 mm		
Tischplatte	810 x 585 mm		
schwenkbar	bis 45°		
Staubsaugeranschluß	ø 100 mm		
Verpackung	810 x 595 x 260		
Größe aufgebaut	680 x 870 x 990 mm		
Gewicht	~45 kg		

**GB**

Machine Art. No.	ERC010	ERC011	ERC012
Drive unit Art. No.	2ANT010	2ANT011	2ANT012
Voltage	230V	230V	400V
Power P1 duty cycle 40%	1,8 KW	2,6 KW	2,6 KW
Speed	2860 rpm		
Saw blade	ø 315 mm		
Borehole	ø 30 mm		
Cutting height approx.	0°= 78 mm 45°= 65 mm		
Table top	810 x 585 mm		
inclined	up to 45°		
Dust collector connection	ø 100 mm		
Dimensions packed	810 x 595 x 260		
Dimensions assembled	680 x 870 x 990 mm		
Weight	~45 kg		

## Caractéristiques Techniques

F

Machine/référence	ERC010	ERC011	ERC012
Référence moteur	2ANT010	2ANT011	2ANT012
Tension	230V	230V	400V
Puissance P1 40 % ED	1,8KW	2,6KW	2,6KW
Vitesse de rotation	2860 t/mn		
Diamètre de lame	ø 315 mm		
Alésage de lame	ø 30 mm		
Hauteur de coupe env.	0°= 78 mm 45°= 65 mm		
Dimensions de table	810 x 585 mm		
Inclinaison	jusqu'à 45 °		
Raccord d'aspiration	ø 100 mm		
Dimension emballage	810 x 595 x 260		
Dimension montée	680 x 870 x 990 mm		
Poids	~45 kg		

## Geräuschkenwerte

D

Schalldruckpegel 91,6 dB(A)  
Schalleistungspegel 108,6 dB(A)

Die angegebenen Werte sind Emissionswerte und müssen damit nicht zugleich auch sichere Arbeitsplatzwerte darstellen. Obwohl es eine Korrelation zwischen Emissions- und Immissionspegeln gibt, kann daraus nicht zuverlässig abgeleitet werden, ob zusätzliche Vorsichtsmaßnahmen notwendig sind oder nicht. Faktoren, welche den derzeitigen am Arbeitsplatz vorhandenen Immissionspegel beeinflussen können, beinhalten die Dauer der Einwirkung, die Eigenart des Arbeitsraumes, andere Geräuschquellen usw., z.B. die Anzahl der Maschinen.

GB

## Noise data

Sound pressure level 91.6 dB(A)  
Sound power level 108.6 dB(A)

*The quoted noise levels are emission values and do not necessarily represent reliable workplace levels. There is a correlation between emission and immission values but it is not a dependable basis for deciding whether additional safety precautions need to be taken or not. Factors with a possible effect on the actual workplace immission level include the duration of impact, the characteristics of the working area, other sources of noise and so on, e.g. the number of machines.*

F

## Niveau sonore

Pression sonore 91,6 dB (A)  
Niveau sonore 108,6 dB (A)

*Les niveaux indiqués sont des valeurs d'émission et ne correspondent pas forcément avec ceux enregistrés sur le lieu de travail. Bien qu'il existe une corrélation entre émission et plage d'émission, il n'est pas possible d'affirmer que des mesures anti bruits supplémentaires ne doivent pas être prises. Des facteurs autres comme configuration du lieu de travail, durée d'intervention environnement, caractéristiques de la salle de travail, d'autres sources de bruit etc. par exemple le nombre de machines fonctionnant en même temps peuvent influencer le niveau du bruit.*

## Bestimmungsgemäße Verwendung

D

- Die Eurocut ist ausschließlich zum Längs- und Querschneiden von Massivholz und Plattenwerkstoffen unter Verwendung von Chromstahl bzw. Hartmetallkreissägeblättern vorgesehen.
- Jeder weitere darüber hinausgehende Gebrauch gilt als nicht bestimmungsgemäß. Für hieraus resultierende Schäden jeder Art haftet der Hersteller nicht; das Risiko trägt allein der Benutzer.
- Querschnitte dürfen nur mit dem Winkelanschlag durchgeführt werden.
- Rundholz/Brennholz darf nicht geschnitten werden.

## Proper use

GB

- The Eurocut is designed to be used solely for the slitting and cross cutting of solid wood and board materials using chromium steel or carbide saw blades.
- Any other use is considered to be a case of mis-use. The manufacturer accepts no liability for any damages resulting from such mis-use; in this case the risk is borne by the user alone.
- It is imperative to use the angle stop for all cross cuts.
- The saw is not to be used to cut round timber and firewood.

F

## Domaine d'application conforme à l'affectation

- La scie EURO CUT est destinée uniquement à la coupe en long et en onglet de panneaux, de bois massif et peut être équipée de lames en acier chromé ou en métal dur.
- Toute autre utilisation est considérée comme non conforme à l'affectation et dégage la responsabilité du constructeur pour tout dommage résultant d'une telle utilisation. Seul l'utilisateur en porte le risque.
- Les coupes en onglets ne doivent se faire qu'avec la butée d'angle.
- La scie n'est pas faite pour la coupe de bois de chauffage et de pièces rondes.

## Späneabsaugung

D

In geschlossenen Räumen darf die Maschine nur gemeinsam mit einer Späneabsauganlage betrieben werden. Späneabsaugung (LUTZ Art.Nr. OSUK010)

ACHTUNG: Holzstaub und Späne können Verletzungen und Allergien und zusammen mit einer Zündquelle und dem Luftsauerstoff Brände und Explosionen auslösen.

GB

## Vacuum extraction of chips

In closed rooms the machine has to be operated with a vacuum extraction system. We recommend the LUTZ chip extractor Art.No. OSUK010.

**IMPORTANT:** Wood dust and chips may cause injury and allergic reactions. There is a risk of fire and explosions if wood dust and chips come into contact with an ignition source and atmospheric oxygen.

F

## Aspiration de copeaux

Dans un local fermé la scie ne doit pas être utilisée sans être en relation avec un dispositif d'aspiration de copeaux. Nous recommandons l'aspiration LUTZ, n° art.: OSUK010.

**ATTENTION:** la poussière de bois et les copeaux peuvent provoquer des blessures et des allergies et, au contact d'une source de chaleur, peuvent déclencher un incendie ou une explosion.

## Sicherheitsmaßnahmen / Safety measures / Mesures de sécurité

D

GB

F

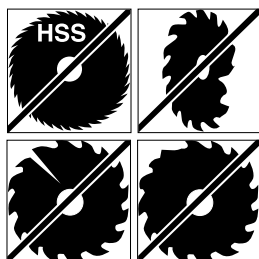

Nur intakte Sägeblätter verwenden!

Use only saw blades that are in perfect condition!

N'utilisez que des lames de scie intactes!



Späne nur bei stillstehendem Sägeblatt entfernen!

Remove chips only when the saw blade has stopped!

Ne retirez les copeaux que lorsque la lame de scie est arrêtée!



Auslaufendes Sägeblatt **nicht** seitlich abbremsen!

Never stop a coasting saw blade by applying pressure to the side!

Ne freinez jamais par le côté la lame de scie qui sort!

## Sicherheitsmaßnahmen

D

- Vor Beginn der Sägearbeit darauf achten, daß das Sägeblatt die angegebene Drehrichtung aufweist, um ein Lösen der Spannschraube zu vermeiden.
- Beginnen Sie mit dem Schneiden erst dann, wenn das Sägeblatt seine volle Drehzahl erreicht hat.
- Bearbeiten Sie keine Werkstücke, die für die Leistungsfähigkeit der Maschine zu groß oder zu klein sind.
- Nehmen Sie eine solche Arbeitsstellung ein, daß Sie immer seitlich vom Sägeblatt außerhalb des Gefahrenbereiches (Bereich direkt vor dem Kreissägeblatt) stehen .
- Der mitgelieferte Spaltkeil muß stets verwendet werden. Er ist so einzustellen, daß sein Abstand zum Zahnkranz des Sägeblattes höchstens 5 mm beträgt
- Die obere Sägeblattschutzhaube ist, außer bei Verdecktschnitten, stets zu verwenden. Sie ist so einzustellen, daß der Zahnkranz bis auf den für Werkstückbearbeitungen erforderlichen Teil verdeckt ist.
- Bei beschädigter Tischeinlage (Sägespalt) ist diese auszutauschen. (Sägespalt max. 10 mm).
- Halten Sie Kinder von der Maschine fern.
- Die Verwendung von Wanknuteinrichtungen und Nutfräswerkzeugen ist nicht zulässig.
- Berücksichtigen Sie Umgebungseinflüsse. Benutzen Sie die Maschine nicht in feuchter und nasser Umgebung, sowie in der Nähe von brennbaren Flüssigkeiten oder Gasen.
- Der Schalldruckpegel am Arbeitsplatz übersteigt in der Regel 85 dB(A). Tragen Sie deshalb bei längeren Arbeiten Gehörschutz.
- Beim Verlassen der Säge den Motor ausschalten und den Netzstecker ziehen.

GB

## Safety instructions

- *Before you start to work with the saw, make sure that the blade rotates in the direction marked. If it does not, the clamping screw will become loose.*
- *Do not start cutting until the blade has reached its full speed.*
- *Never process workpieces which are too big or too small for the machine's operating range.*
- *When you are working with the saw, always stand to the side of the blade away from danger zone (the area directly in front of the blade).*
- *Always use the splitter (supplied). Adjust it so it is no more than 5 mm from the blade rim.*
- *Always use the top guard hood except when making blind cuts. Adjust it so the blade rim is covered completely except for that part needed to process the workpiece.*
- *If the table insert is damaged (saw gap), it has to be replaced.*
- *Keep children away from the machine.*
- *Wobble saw equipment and groove cutting tools are not to be used.*
- *Check your surroundings. Never use the machine in humid and wet environments or near combustible liquids and gases.*
- *The sound pressure level at the workplace normally exceeds 85 dB(A). You should wear ear-muffs when working for long periods.*
- *Whenever you leave the saw, first switch off the motor and pull out the power plug.*

F

## Mesures de sécurité

- *Avant de commencer à couper, vérifiez le bon sens de rotation de la lame afin d'éviter de desserrer de l'écran de fixation.*
- *Ne commencez à couper que lorsque la lame a atteint sa vitesse maximale.*
- *Ne travailler pas de pièces trop grandes ou trop petites pour la capacité de la machine.*
- *Prenez une position de travail de façon à ne pas être dans la zone de danger de la machine (juste en face de la lame) mais nettement décalée sur le côté.*
- *Utilisez toujours le couteau diviseur compris dans la livraison. Il doit être réglé de telle manière que l'espace entre lui et la lame ne dépasse pas 5 mm.*
- *Utilisez le capot protecteur dans tous les cas sauf pour des travaux de rainage. Réglez-le de façon à ne laisser que l'espace nécessaire au passage de la pièce à couper.*
- *Changez la table de sciage (guide de lame) dès que celle-ci est abîmée (guide de lame: max. 10 mm).*
- *Tenir les enfants éloignés de la machine.*
- *L'utilisation de dispositifs à lame flottante et d'outils de fraisage n'est pas autorisée.*
- *Vérifiez l'environnement de la machine, n'utilisez pas la machine dans des lieux humides et mouillés, ni près de liquides et de gaz inflammables.*
- *Le niveau sonore sur le lieu de travail dépasse en règle générale 85 dB (A) portez donc un protège oreilles pour les travaux de longue haleine.*
- *En abandonnant la machine, coupez le moteur et débranchez l'alimentation électrique.*

## Sicherheitsmaßnahmen / Safety measures / Mesures de sécurité

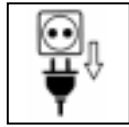

Bei

- Werkzeugwechsel
- Maschinenreinigung
- Beseitigen von Störungen

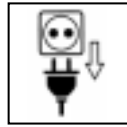

When

- *changing tools*
- *cleaning the machine*
- *remedying faults*

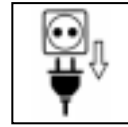

Lors

- *de l'échange d'outil*
- *du nettoyage de la machine*
- *l'élimination de dérangements*

## Restrisiken

D

Auch bei bestimmungsgemäßer Verwendung können noch folgende Restrisiken auftreten:

- Verletzungsgefahr für Finger und Hände durch das rotierende Werkzeug
- Verletzungen
  - durch das wegschleudernde Werkstück bei unsachgemäßer Haltung oder Führung.
  - durch Bruch und Herausschleudern des Sägeblattes oder Hartmetallzähne.
  - durch Berühren spannungsführender Teile bei geöffneten elektrischen oder defekten Bauteilen.
- Beeinträchtigung des Gehörs bei länger andauernden Arbeiten ohne Gehörschutz.
- Emission gesundheitsschädlichen Holzstaubes beim Betrieb ohne Absaugung.
- Restrisiken können minimiert werden, wenn die „Bestimmungsgemäße Verwendung“ und „Sicherheitsmaßnahmen“ sowie die Bedienungsanleitung insgesamt beachtet werden.

GB

## Residual hazards

*The following residual hazards may arise even when the saw is used properly.:*

- *Risk of injury to fingers and hands from the rotating tool.*
- *Injury*
  - *caused by flying workpieces if they are not held or guided correctly.*
  - *caused by broken and flying blades or carbide teeth.*
  - *caused by touching the live parts of open or defective electric components*
- *Impairment of your hearing if you work for long periods without ear-muffs.*
- *Emissions of harmful wood dust when working without a dust extractor.*
- *Residual risks can be minimized by observing the sections "Proper use" and "Safety instructions" in particular and the operating instructions in general.*

F

## Autres risques

*Même en utilisant la machine conformément à son affectation, il subsiste d'autres risques:*

- *Blessures aux doigts et aux mains par l'outil en rotation.*
- *Blessures*
  - *par projection en cas de mauvais maintien ou guidage de la pièce.*
  - *par casse de la lame ou des dents en métal dur et projection.*
  - *par contact électrique avec caches ouverts ou composants défectueux.*
- *Surdité par non utilisation du casque pendant des travaux de longue haleine.*
- *Absorption de poussière malsaines en travaillant sans aspiration.*
- *Ces risques peuvent être minimisés en respectant ces „consignes de sécurité“, en utilisant la scie conformément à son affectation et en respectant ce mode d'emploi.*

# Montage / Assembly / Montage

1

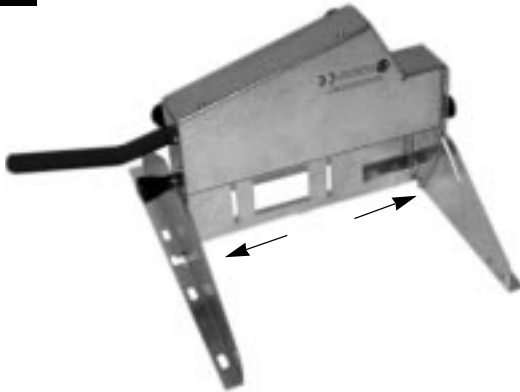

Sägekasten mit den beiden Trapezblechen verschrauben.

*Screw the chip box to the two trapezoidal plates.*

*Vissez les deux pièces trapézoïdales sur le carter de sciage.*

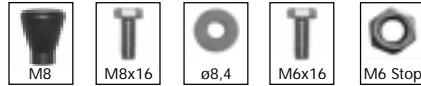

2

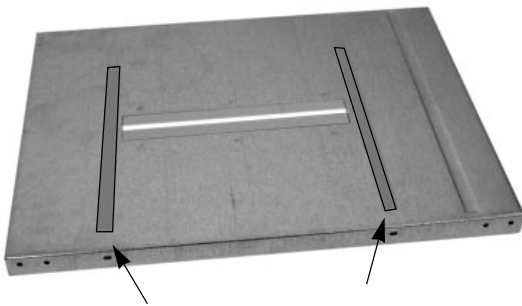

Schrauben durch Löcher stecken und mit Klebeband sichern.

*Push screws through the holes and **secure with adhesive tape.***

*Mettez les vis dans les trous et **maintenir avec du ruban adhésif.***



3

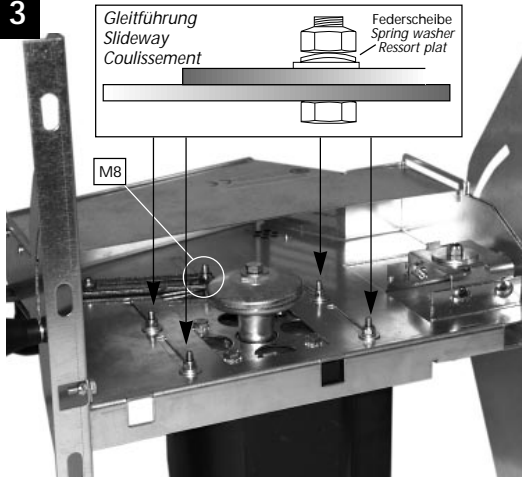

Sägekasten auf Motoreinheit aufstecken und verschrauben.



Alle vier Stopmmuttern wieder soweit lösen, bis eine spielfreie, leichtgängige Gleitführung der Motoreinheit entsteht.

*Place the chip box on the motor unit and fasten it with screws.*



Unscrew all four stop nuts far enough to enable the motor unit to move smoothly in the slide-way with zero-play.

*Montez le carter de sciage sur l'unité moteur et vissez.*



Désserrez les 4 écrous stop et donnez assez de jeu pour permettre un bon coulissement du moteur.



4

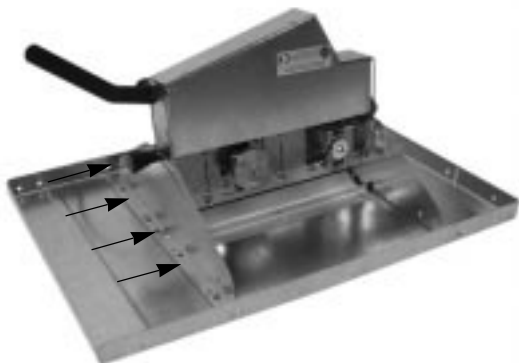

Motoreinheit auf Tisch stecken und verschrauben.

*Place the motor unit on the table and fasten it with screws.*

*Montez l'unité moteur sur table.*

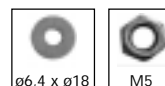

# Montage / Assembly / Montage

5

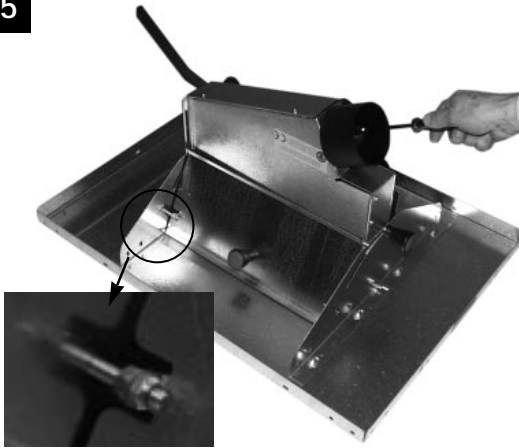

Absaugstutzen und Sägekastendeckel montieren.

*Fit the suction socket and the chip box cover.*

*Montez le raccord d'aspiration sur le couvercle du carter de sciage.*

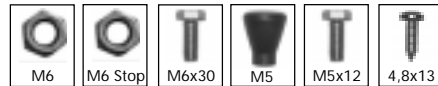

6

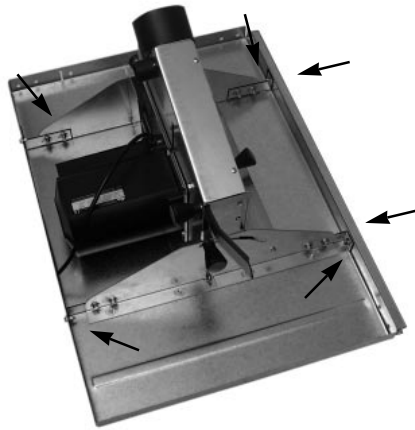

Tischversteifungswinkel gemeinsam mit Queranschlag-Führungsschiene verschrauben.

*Screw on the table reinforcement brackets together with the cross stop guide rail.*

*Vissez le renfort angulaire de table avec le guide de butée d'onglet.*



7



Schalter mit Schalterkonsole verschrauben.

*Screw the switch to the switch holder.*

*Montez interrupteur et support.*



8



Vorderfüße gemeinsam mit Schalterkonsole mit Längsanschlag - Führungsschiene verschrauben.

*Screw the front feet together with the switch holder to the longitudinal stop guide rail.*

*Montez pied avant avec support d'interrupteur et guide latéral.*

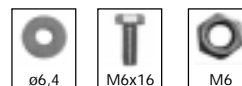

9



Sägefüße und Streben montieren.  
Kunststoffschuhe aufschlagen.

*Fit the feet and the struts.  
Tap on the plastic caps.*

*Montez les pieds et les traverses.  
Mettez les pièces PVC sur pieds en place.*



10

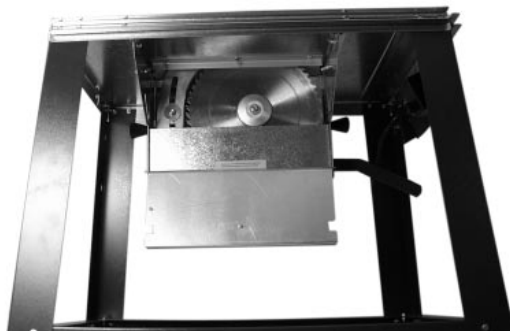

Spaltkeil und Sägeblattmontage.  
Achtung: Maßabstände beachten.

*Fit the splitter and the saw blade.*

**Important:** *Observe the dimensions in the drawing.*

*Montez couteau diviseur et lame:  
respectez l'écart.*

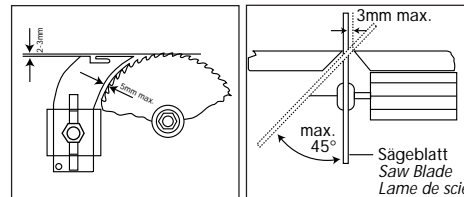

11

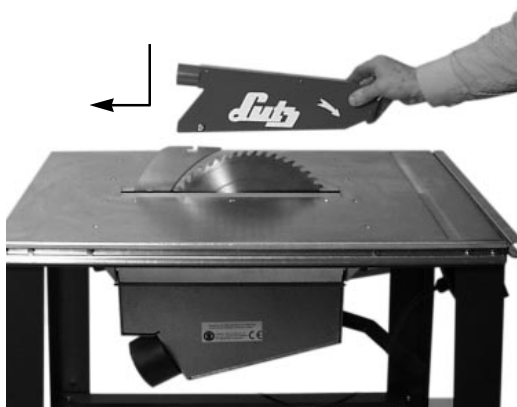

Schutzhaube aufstecken und verschrauben.

*Put on the guard hood and fasten it  
with screws.*

*Montez le capot protecteur et vissez-le.*



12

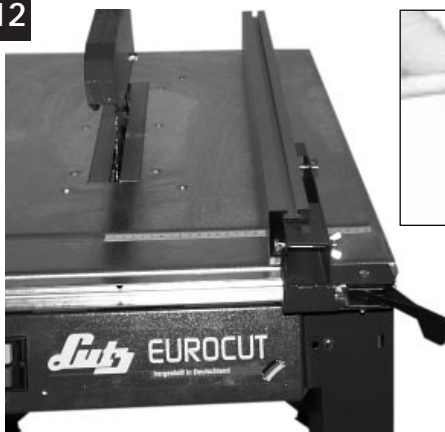

Alu-Anschlagschiene auf die Konsole  
aufschieben.  
Kunststoffabschlußkappe auf Alu-  
Anschlagschiene beidseitig aufschlagen.

*Plug the aluminium stop rail on the  
bracket. Tap the plastic caps onto the  
aluminium stop rail at both ends.*

*Mettez la butée en alu en place. Montez les  
bouchons en PVC sur le rail butée en alu, des deux  
côtés.*

## Inbetriebnahme

D

- 1) Die Maschine muß standsicher aufgestellt und gegen Verrutschen gesichert werden. Sorgen Sie für ausreichend Platz um die Maschine, um sie gefahrlos bedienen zu können.
- 2) Die Sicherheitsvorschriften aufmerksam durchlesen und beachten.
- 3) Vor Inbetriebnahme müssen alle Abdeckungen und Sicherheitsvorrichtungen ordnungsgemäß montiert sein.
- 4) Das Sägeblatt ist auf festen Sitz und einwandfreien Lauf zu überprüfen.
- 5) Alle auf dem Säge Tisch befindlichen Teile und Werkstücke entfernen.
- 6) Verlängerungskabel am Schalter anstecken.
- 7) Den grünen Schalterknopf kurz betätigen (ca. 1 Sek.) und dabei feststellen, ob die Drehrichtung des Sägeblattes mit der Pfeilrichtung auf dem Sägeblatt übereinstimmt.  
**ACHTUNG:**  
Solange die Maschine nicht ans Netz angeschlossen ist, rasten die Schalter nicht ein.
- 8) Bei bereits bearbeitetem Holz auf Fremdkörper achten (Nägel, Schrauben usw.)

GB

## Starting the saw

- 1) *The machine has to be set up in a stable position and be secured against slipping. Make sure there is enough room around the machine for you to operate it safely.*
- 2) *Read and observe the safety instructions with all due care.*
- 3) *Before you start the machine, make sure all covers and safety devices are installed correctly.*
- 4) *Check the blade to make sure it is fitted tightly and runs correctly.*
- 5) *Remove any parts and workpieces which may be lying on the table.*
- 6) *Plug in the extension cable at the switch.*
- 7) *Press the green button briefly (approx. 1 sec.) to check that the direction of rotation of the blade matches the arrow marked on the saw blade.*  
**IMPORTANT:**  
*As long as the machine is not connected to the power supply, the switches will not engage.*
- 8) *If you are working with wood that has already been processed, watch out for foreign bodies (nails, screws, etc.)*

F

## Mise en service

- 1) *La machine doit être stable et assurée contre tout risque de glissement. Avoir un bon dégagement autour de la machine pour son utilisation sans danger.*
- 2) *Lisez attentivement les consignes d'utilisation et de sécurité et respectez-les.*
- 3) *Avant la mise en service, tous les couvercles et dispositifs de sécurité doivent être correctement montés.*
- 4) *La lame doit être montée correctement et tourner sans problème.*
- 5) *Retirez tous les outils et pièces sur la table de travail.*
- 6) *Branchez le câble de rallonge à l'interrupteur.*
- 7) *Actionnez brièvement le bouton vert (env. 1 seconde) et vérifiez le sens de rotation du de la lame. La lame doit tourner dans le sens de la flèche inscrite sur elle.*  
**ATTENTION:** *tant que la machine n'est pas correctement branchée électriquement l'interrupteur ne s'enclenche pas.*
- 8) *Dans le cas de bois déjà travaillé, faites attention au pièces métalliques (clous, vis etc).*

## Einrichten des Spaltkeils

D

Der Spaltkeil verhindert, daß sich das Werkstück während des Sägens hinter dem Sägeblatt schließt und das Sägeblatt einklemmt. Es könnte dadurch zu einem Rückschlag kommen.

GB

## Adjusting the splitter

*The splitter prevents the workpiece closing behind the blade during a cut. Otherwise the blade could jam, causing the machine to kick-back.*

**F**

## Réglage du couteau diviseur

Le couteau diviseur maintient l'écartement de la pièce à l'arrière de la lame pour éviter le blocage de la lame et le retour de la pièce.

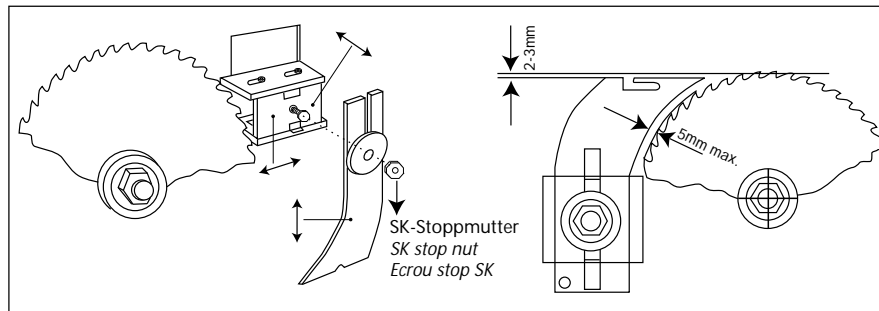

## Schneidevorgänge / Cutting operations / Travaux de sciage

### Durchgehende / versteckte Sägeschnitte

**D**

Die Schutzhaube entfernen und den Spaltkeil so einstellen, daß der höchste Punkt am Spaltkeil ca. 2 mm unter der Schnitthöhe des Sägeblattes liegt.

Die gewünschte Schnitthöhe mittels Anlegen eines Maßstabes am Sägeblatt ermitteln. Den Parallelanschlag auf die notwendige Breite einstellen und den ersten Schnitt ausführen. Die Schnittfolge muß so gewählt werden, daß die ausgeschnittene Leiste sich links vom Sägeblatt befindet. Nach Beendigung des Schnittes die Schutzhaube wieder befestigen und den Spaltkeil einstellen.

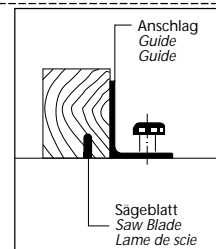
**GB**

### Blind cuts

Remove the guard hood and adjust the splitter so that the highest point of the splitter is approx. 2 mm below the cutting height of the blade.

Establish the required cutting height with a ruler placed against the saw blade. Adjust the parallel stop to the required width and make the first cut. Arrange the cutting sequence so that the off-cut lies to the left of the blade. When you have completed the cutting, re-fit the guard hood and re-adjust the splitter.

**F**

### Rainurage

Retirez le capot protecteur et réglez le couteau diviseur à 2 mm en-dessous de la hauteur de coupe de la lame.

Régalez la hauteur de coupe souhaitée au moyen d'un mètre sur la lame.

Régalez la butée parallèle sur la largeur nécessaire. Faites un essai.

La partie à conserver doit toujours se trouver à gauche de la lame.

Après les travaux, fixez à nouveau le capot protecteur et réajustez le couteau diviseur.

## Einsetzschnitte

D

Für Einsetzschnitte (z.B. Aussägen einer Öffnung mitten in einem Brett) wird der Spaltkeil demontiert. Nach Herausnehmen des Spaltkeiles ist die Befestigungsmutter wieder festzuziehen.

Auf der Tischplatte muß bei Einsetzschnitten eine Rückschlagsicherung angebracht werden (Rückschlagklotz). Bei Verwendung einer Schraubzwinge zur Befestigung des Rückschlagklotzes muß zwischen der Schraubzwinge und der Tischplatte eine Holzbeilage verwendet werden.

- Arbeitshinweise:

Den Parallelanschlag auf die vorgesehene Wangenbreite einstellen. Das Werkstück mit der rechten Hand an den Rückschlagklotz anlegen und mit der linken Hand gegen den Parallelanschlag andrücken und gleichzeitig nach unten führen.

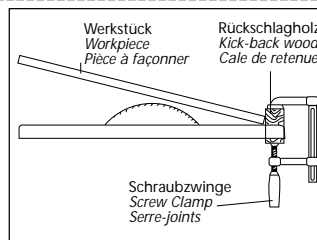

GB

## Plunge cuts

For plunge cuts (e.g. sawing a hole in the middle of a board) the splitter has to be removed. After you have removed the splitter, re-tighten the fixing nut.

An anti-kick device (block) has to be fitted to the table top for plunge cuts. If a screw clamp is used to fasten the anti-kick block, you must place a wooden caul between the screw clamp and the table top.

- Procedure:

Adjust the parallel stop to the required width. With your right hand holding the workpiece against the anti-kick block and your left hand pressing it against the parallel stop, push the workpiece down.

F

## Découpe en pleins panneaux

Pour les découpes en pleins panneaux (par ex. agrandir une ouverture en plein milieu d'une planche), démontez le couteau diviseur. Serrez les écrous de montage après avoir retiré le couteau diviseur.

Montez sur la table un dispositif anti-retour (butée anti-retour). En cas d'utilisation d'un serre joint, mettez un morceau de bois entre le serre joint et la plaque de la table.

- Procédure:

Régalez la butée parallèle sur la bonne largeur prévue.

Mettez la pièce en appui sur la butée anti-retour avec la main droite et rabattez-la vers le bas en la poussant contre la butée parallèle de la main gauche.

## Querschnitte mit Keilleiste und Queranschlag

D

Querschnitte aller Art dürfen nur mit dem Winkelanschlag oder dem als Sonderzubehör lieferbaren Schiebeschlitten durchgeführt werden.

Zum Querschneiden das Vorsatzprofil durch Verschieben so einstellen, daß es mit dem Endstück bis zum Sägeblatt reicht. Werden kleine Abschnitte gesägt, ist zusätzlich ein Abweiskeil anzubringen.

Der Abweiskeil verhindert ein Hochschleudern der Werkstückabschnitte durch den Zahnkranz des Sägeblattes.

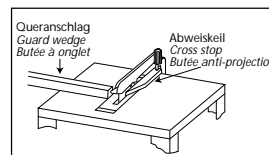

GB

## Cross cutting with V-ledge and cross stop

Cross cuts of all kinds are to be made only with the angle stop or with the optional slide (available as a special accessory).

To make a cross cut, adjust the attachment so that its end piece extends to the saw blade. For short cuts you must also fit a guard wedge. The guard wedge prevents the cut pieces being thrown up by the blade rim.

## Coupe d'onglet avec bande en coin et butée à onglet

F

*Les coupes d'onglet de tout genre ne doivent se faire qu'avec la butée à onglet ou avec le coulisseau livrable en accessoire spécial.*

*Pour la découpe d'onglet régler le profil de guidage en le poussant de façon à ce que l'arrière de la pièce atteigne la lame. Pour la coupe de petites pièces il faut installer une butée anti-projection afin d'éviter une projection de la pièce vers le haut au contact de la denture de la lame.*

## Einschneiden von Schlitzten / Zapfen

D

- Zum Absetzen von Zapfen und Einschneiden von Schlitzten ist eine Zuführlade notwendig.
- Die Aussparung der Zuführlade muß dem Werkstück angepaßt werden.
- Die Maschine ist mit einem Spaltkeil auszurüsten.

• **Arbeitshinweise:**

Die rechte Hand führt das Werkstück am Parallelanschlag. Die linke Hand sichert das Werkstück mit der Zuführlade gegen Verkanten und Kippen und führt den Vorschub aus. Nach dem erfolgten Schnitt werden Werkstück und Zuführhilfe in die Ausgangsposition zurückgebracht.

GB

## Cutting slots / tenons

- A feed skid has to be used to saw out tenons and to cut slots.
- The feeding skid recess has to match the workpiece.
- The machine has to be equipped with a splitter.

• **Procedure:**

*Using your right hand to guide the workpiece at the parallel stop and your left hand to prevent the workpiece and feed skid from skewing or tilting, move the workpiece to make the cut. When the cut is completed, return the workpiece and the feed skid to starting position.*

F

## Prédécoupage de rainures et languettes

*Pour prédécouper des rainures et languettes, il est nécessaire de positionner une butée de guidage. Ces butées doivent être adaptées à la pièce à usiner. Le couteau diviseur doit être monté sur la machine.*

• **Procédure:**

*La main droite guide la pièce le long de la butée parallèle. La main gauche presse la pièce avec la butée de guidage pour éviter tout basculement et coinçage et assure l'avance de la pièce. Après la coupe souhaitée faites revenir la pièce et l'aide de guidage à leur position initiale.*

## Absetzen von Zapfen

D

Das Absetzen der vorgeschrittenen Zapfen darf nur mit dem Winkelanschlag oder dem als Sonderzubehör erhältlichen Schiebeschlitten ausgeführt werden.

- Die Maschine ist mit einem Spaltkeil auszurüsten.
- Der Hilfsanschlag ist durch Verschieben so einzustellen, daß er bis zum Sägeblatt reicht.

GB

## Sawing out tenons

*To saw out tenons you have to use the angle stop or the optional slide (available as a special accessory).*

- The machine has to be equipped with a splitter.
- Adjust the auxiliary stop so it extends to the saw blade.

F

## Découpe de bouchons

*Ne faites cette découpe qu'avec la butée d'angle ou avec le coulisseau ( en option avec les accessoires spéciaux)*

- montez le couteau diviseur sur la machine
- réglez la butée en la poussant de façon qu'elle aille jusqu'à la lame.

## Keile schneiden

D

Das Zuschneiden von Keilen darf nur mit einer der gewünschten Keildicke, Länge und Winkel angepassten Keilschneidlade durchgeführt werden.

- Die Maschine ist mit einem Spaltkeil auszurüsten.
- Die rechte Hand führt die Keilschneidlade am Parallelanschlag und gleichzeitig den Vorschub aus. Die linke Hand sichert das Werkstück.

GB

## Cutting wedges

To cut wedges you have to use a wedge cutting skid that matches the thickness, length and angle of the wedge you want to cut.

- The machine has to be equipped with a splitter.
- With your right hand guiding the wedge cutting skid at the parallel stop, move the workpiece to make the cut. Use your left hand to hold the workpiece secure.

F

## Découpe de coins

Ne faites cette découpe qu'avec la butée de coupe de coins après l'avoir réglée au bon angle, à la bonne longueur et à la bonne épaisseur du coin.

- montez le couteau diviseur sur la machine
- avec la main droite, guidez la butée de coupe de coins le long de la butée parallèle en faisant avancer, maintenez la pièce avec la main gauche.

## Längsanschlag / Longitudinal stop / Guide latéral

D

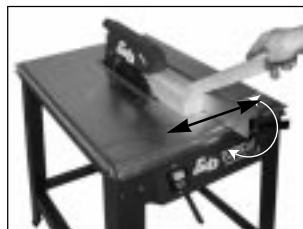

- Längsanschlag einrichten und mit dem Exzenterhebel festklemmen.

GB

- Adjust the longitudinal stop and lock the eccentric lever.

F

- Positionnez-le et bloquez-le avec le levier excentrique.

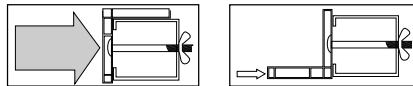

## Queranschlag / Cross stop / Guide d'onglet

D



- Längsanschlag als Queranschlag verwenden.

GB

- Use the longitudinal stop as a cross stop.

F

- Utilisez le guide latéral en guise de butée d'onglet.

## Höhenverstellung des Sägeblattes / Height adjustment of the saw blade / Réglage de la hauteur de coupe

D

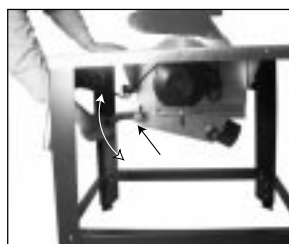

- Zum Höhenverstellen des Sägeblattes Ballengriff lösen, das Sägeblatt ganz nach unten stellen und von unten nach oben die gewünschte Schnitthöhe fixieren.

GB

- To adjust the height of the blade, loosen the ball grip, drop the blade to its lowest position, and raise again to the height required.

F

- Pour régler la hauteur, déserrez la poignée ronde, descendez la lame à fond et réglez la hauteur de coupe souhaitée de bas en haut.

## Schrägstellung des Sägeblattes / Tilting the saw blade / Réglage d'inclinaison de la lame

D  
GB  
F

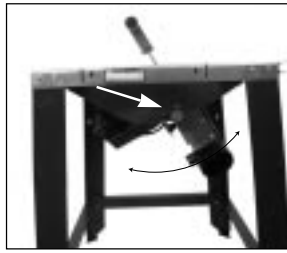

- Zum Schrägstellen des Sägeblattes Ballengriffe beidseitig lösen und Sägekasten schrägstellen.
- *To tilt the blade, loosen the ball grips on both sides and tilt the chip box.*
- *Desserrez les poignées rondes des deux côtés et inclinez le carter de sciage à volonté.*

## Zufuhrhilfen / Feeding aids / Pousoir pour petites pièces

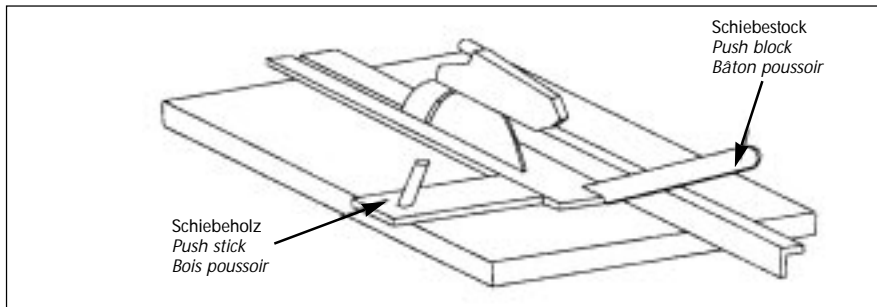

D  
GB  
F

Bei kleinen Werkstücken unbedingt Zufuhrhilfen benutzen.

- a) Bei Längsschnitten mit Werkstücken unter 120 mm Breite ist zum Nachschieben immer ein Schiebstock zu verwenden.
- b) Ebenfalls bei schmalen Werkstücken ist zusätzlich ein Schiebeholz zu verwenden, wenn das Werkstück gegen den Anschlag gedrückt werden soll. Das Schiebeholz muß mindestens 300 mm lang, 80 mm breit und 15 mm hoch sein.

*It is essential to use feeding aids when working with small workpieces.*

- a) *Always use a push stick when slitting workpieces less than 120 mm wide.*
- b) *In the case of narrow workpieces you should also use a push block if the workpiece needs to be pressed against the stop. The push block should be at least 300 mm long, 80 mm wide and 15 mm high.*

*A utiliser impérativement pour la coupe de petites pièces*

- a) *coupe en long pour des pièces de moins de 120 mm de large, il faut toujours utiliser un bâton pousoir pour pousser*
- b) *également pour maintenir une pièce contre le guide, il faut utiliser en plus un bois pousoir. Dimensions du pousoir minimum: 300 mm de long, 80 mm de large et 15 mm d'épaisseur*

## Sägeblattwechsel / Replacing the blade / Changement de la lame



D  
GB  
F



- Sägeblatt-Flanschschraube öffnen  
Achtung: Linksgewinde!



- *Undo the blade flange screw.*  
*Important: Left-hand thread!*



- *Desserrez écran de fixation de lame:*  
*Attention: filetage à gauche.*

- Sägeblatt von oben einführen.

- *Insert the blade from the top.*

- *Introduisez la lame par le haut.*

## Wartung

D

- Halten Sie Ihre Tischkreissäge immer sauber.
- Reinigen der Säge nur im Stillstand, vorher Netzstecker ziehen. Zum Reinigen Handfeger, Pinsel oder Staubsauber verwenden.
- Sollten Sie Beschädigungen feststellen, können Sie anhand der beiliegenden Explosionszeichnung sowie der Teileliste Ersatzteile genau definieren und bei unserem Kundenservice anfordern.
- Sollte die Bremszeit des Motors nicht innerhalb von 10 Sek. liegen, sind die Verschleißteile der Motorbremse auszutauschen.
- Führungen für die Höhenverstellung regelmäßig reinigen und ölen.
- Motorkühlung regelmäßig kontrollieren und reinigen, sonst ist keine ausreichende Kühlung gewährleistet.
- Sägeblatt rostfrei halten.

GB

## Maintenance

- *Keep your table saw clean at all times.*
- *Clean the saw only when it is at a standstill and after you have pulled out the power plug. Use a hand brush, a paint brush or a vacuum cleaner.*
- *Should you discover any damage, consult the exploded view and the list of replacement parts to establish exactly which parts you need to order from our after-sales service department.*
- *If the motor takes longer than 10 sec. to stop, you must replace the the wearing parts of the motor brake.*
- *Clean and lubricate the height adjustment guides at regular intervals.*
- *Check and clean the motor cooling system at regular intervals or there can be no guarantee that the motor will be cooled sufficiently.*
- *Protect the saw blade from rust.*

F

## Maintenance

- *Maintenez la scie toujours propre.*
- *Nettoyez la machine que moteur arrêté et alimentation débranchée. Utilisez pinceau, aspirateur ou balayette.*
- *Si vous constatez qu'une pièce est défectueuse, vous pouvez la commander à notre service après-vente en la définissant sur la base du schéma éclaté et de la liste des pièces de rechange.*
- *L'arrêt du moteur doit se faire en moins de 10 secondes. Dans le cas contraire remplacez les pièces d'usure des freins du moteur.*
- *Réglez et graissez régulièrement les dispositifs de réglage de hauteur.*
- *Vérifiez et nettoyez régulièrement le système de refroidissement du moteur, sinon le refroidissement suffisant ne peut pas être garanti.*
- *Maintenir la lame sans rouille.*

## Störungen und Abhilfe

STÖRUNG	URSACHE	ABHILFE
Das Gerät läuft nur, solange der grüne EIN-Knopf gedrückt wird.	Der Thermofühler im Motor ist defekt.	Vom Elektrofachmann einen neuen Thermofühler einbauen lassen.
Motor bremst nicht	Die mechanische Motorbremse ist verbraucht.	Vom Fachmann eine neue Bremse einbauen lassen.
Motor schaltet während der Arbeit ab. (Motor ist handwarm)	Der Motorthermofühler ist defekt.	Austausch nur durch Elektrofachkraft durchführen lassen.
Motor schaltet während der Arbeit ab. (Motor ist heiß)	Der Motorschutz schaltet wegen Überlastung ab.  Ursache der Überlastung: 1. Zuleitung zu lang oder mit zu geringem Querschnitt 2. Sägeblatt hat nicht die nötige Schärfe 3. Die Zähne des Sägeblattes weisen nicht den richtigen Schrank auf 4. (Bei 400V) 2-Phasen Lauf während der Arbeit	Warten bis Motor abgekühlt ist (ca. 30 Min.), dann neu starten. Achtung: Nicht während der Kühlphase durch Festhalten des Einschaltknopfes weiterarbeiten  Vom Fachmann eine neue Leitung verlegen lassen (auch Verlängerungskabel entsprechend auslegen). Vom Fachmann schärfen lassen.  Vom Fachmann schränken lassen.  Zuleitung prüfen und nicht mehr einschalten.
Brandspuren am Werkstück	Zuwenig Schneide und Schrank	Sägeblatt schärfen und schränken lassen.

## Faults and remedies

FAULT	CAUSE	REMEDY
<i>Machine runs only when the green ON button is pressed.</i>	<i>Motor temperature sensor is defective.</i>	<i>Have a new temperature sensor installed by an electrician..</i>
<i>Motor stops while in use. (Motor is warm.)</i>	<i>Mechanical motor brake is worn.</i>	<i>Have a new brake installed by a specialist.</i>
<i>Motor stops while in use. (Motor is hot.)</i>	<i>Motor temperature sensor is defective.</i>	<i>Have the temperature sensor replaced by an electrician.</i>
	<p><i>Motor circuit-breaker cuts out due to overload.</i></p> <p><i>Causes of overload:</i></p> <ol style="list-style-type: none"> <li><i>1. Supply lead too long or cross section too small</i></li> <li><i>2. Blade not sharp enough</i></li> <li><i>3. Blade teeth incorrectly set</i></li> <li><i>4. (400V motor) Running on 2 phases while in use</i></li> </ol>	<p><i>Wait until the motor has cooled down (approx. 30 min.), then restart. Important: Do not continue working with the saw in the cooling phase by keeping the ON button pressed.</i></p> <p><i>Have a new supply lead installed by a specialist (the extension cable has to be of the same type). Have it sharpened by a specialist. Have it set correctly by a specialist. Check the supply lead and do not restart.</i></p>
<i>Burn marks on the workpiece.</i>	<i>Too little edge and set.</i>	<i>Have the saw blade sharpened and the teeth set.</i>

## Dérangements et remèdes

DERANGEMENTS	CAUSES	REMEDES
<i>Le moteur tourne que si on maintient le bouton vert enfoncé.</i>	<i>Le contacteur thermostatique est défectueux.</i>	<i>Faites monter un nouveau thermostat par un électricien.</i>
<i>Le moteur s'éteint durant le travail (moteur tiède).</i>	<i>Le système mécanique de freinage est usé.</i>	<i>Faites monter par un professionnel un nouveau système de freinage.</i>
<i>Le moteur s'éteint durant le travail (moteur chaud).</i>	<i>Le thermostat du moteur est défectueux.</i>	<i>Ne faites faire les réparations que par un professionnel.</i>
	<p><i>La sécurité moteur réagit à la surcharge.</i></p> <p><i>Causes de la surcharge</i></p> <ol style="list-style-type: none"> <li><i>1. rallonge trop longue et à trop faible coupe transversale</i></li> <li><i>2. lame mal affûtée</i></li> <li><i>3. lame mal avoyée</i></li> <li><i>4. en 400 V motour ne tourne que sur 2 phases</i></li> </ol>	<p><i>Attendez environ 30 mm jusqu'au refroidissement du moteur, remettez ensuite en marche. Attention: ne poursuivez pas les travaux pendant la phase de refroidissement en maintenant manuellement le commutateur enfoncé.</i></p> <p><i>Faites installer une nouvelle conduite par un professionnel (y compris la rallonge en conséquence). Faites affûter la lame par un professionnel. Faites avoyer la lame par un professionnel. Vérifiez l'installation électrique et ne plus mettre en marche.</i></p>
<i>Traces de feu sur la pièce à découper</i>	<i>Trop d'efforts pour couper et avoyer</i>	<i>Faites affûter et avoyer la lame.</i>



Ersatzteilliste / List of replacement parts / Liste des pièces de rechange

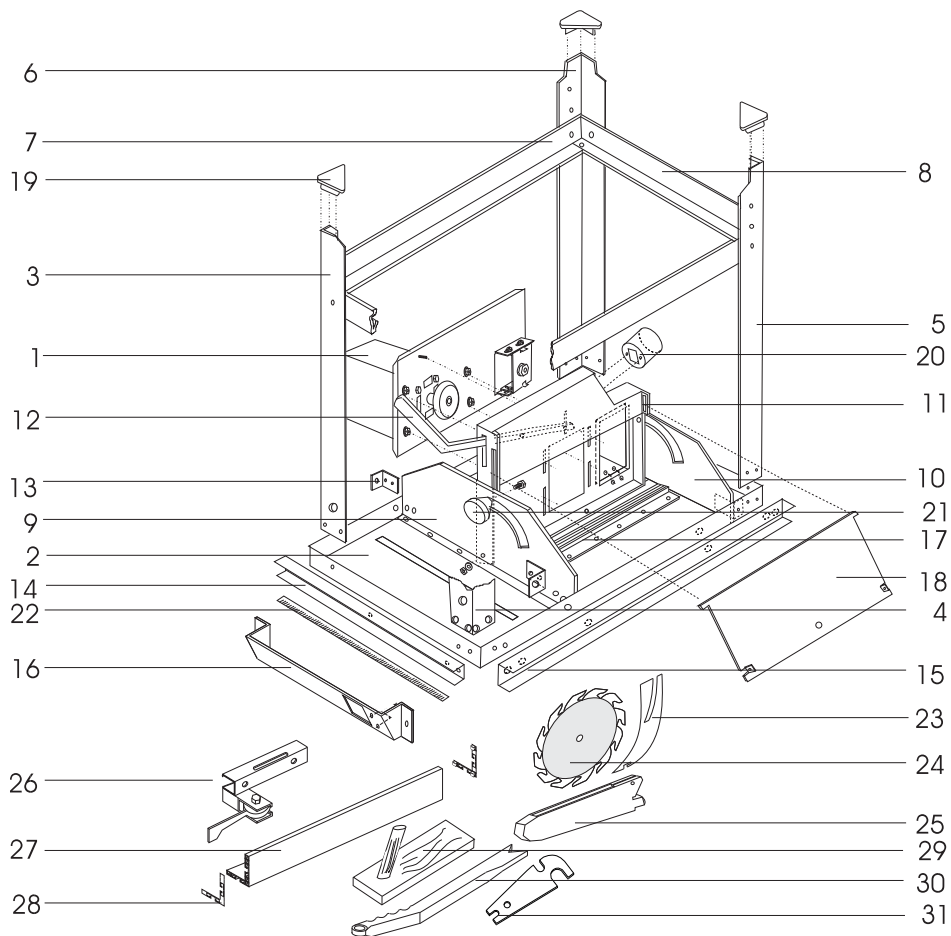

Nr	Art.Nr. LUTZ	Nr	Art.Nr. LUTZ
Nr	Item Nr. LUTZ	Nr	Item Nr. LUTZ
Nr	Ref. Nr. LUTZ	Nr	Ref. Nr. LUTZ
01	6ERC310/311/312	17	6ERC017
02	6ERC002	18	6ERC018
03	6ERC003	19	6ERC019
04	6ERC004	20	6ERC020
05	6ERC005	21	6ERC021
06	6ERC006	22	6ERC022
07	6ERC007	23	6ERC023
08	6ERC008	24	6ERC024
09	6ERC009	25	6ERC025
10	6ERC010	26	6ERC026
11	6ERC011	27	6ERC027
12	6ERC012	28	6ERC028
13	6ERC013	29	6ERC029
14	6ERC014	30	6ERC030
15	6ERC015	31	6ERC031
16	6ERC016		

## Ersatzteilliste / List of replacement parts / Liste des pièces de rechange

Antriebseinheit / Drive unit / Unité d'entraînement Leistung / Power rating / Puissance		6ANT010 1,8 KW/230V	6ANT011 2,6 KW/230V	6ANT012 2,6 KW/400V
Teile Nr. Part No. n° pièces	Bezeichnung Description Description	Artikel Nr. Article No. N° article		
1	Motor / Motor / Moteur	6MOT010	6MOT011	6MOT012
2	Schalter / Switch / Interrupteur	6SCHO11	6SCHO11	6SCHO12
3	Kondensator / Capacitor / Condensateur	6KON015	6KON020	-
4	Motorgehäuse Motor housing / Carter moteur	6KUN027	6KUN027	6KUN027
5	Motorgehäuse - Dichtung Motor housing seal / Joint du carter moteur	6KUN028	6KUN028	6KUN028
6	Motorträgerplatte komplett Motor support plate compl. / Plaque support moteur, compl.	6ERC032	6ERC032	6ERC032
7	Sägeblattflansch Saw blade flange / Bride de lame	6ALU018	6ALU018	6ALU018

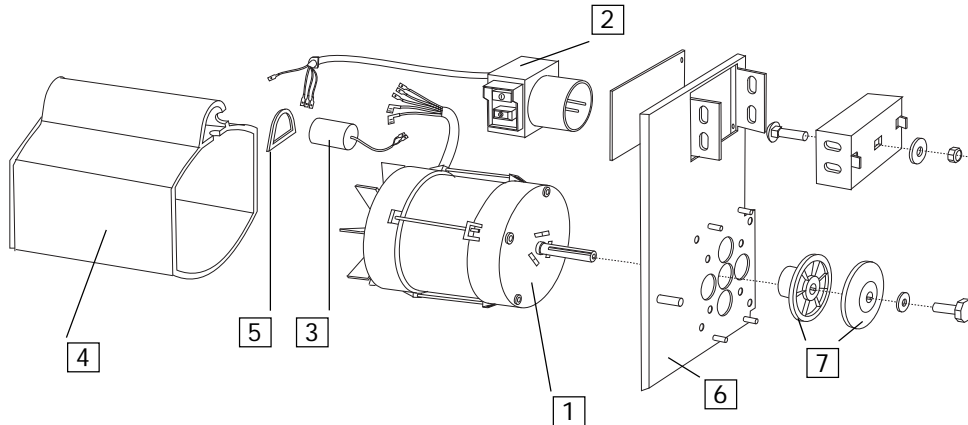

## Schaltpläne / Writing diagrams / Plans des connexions

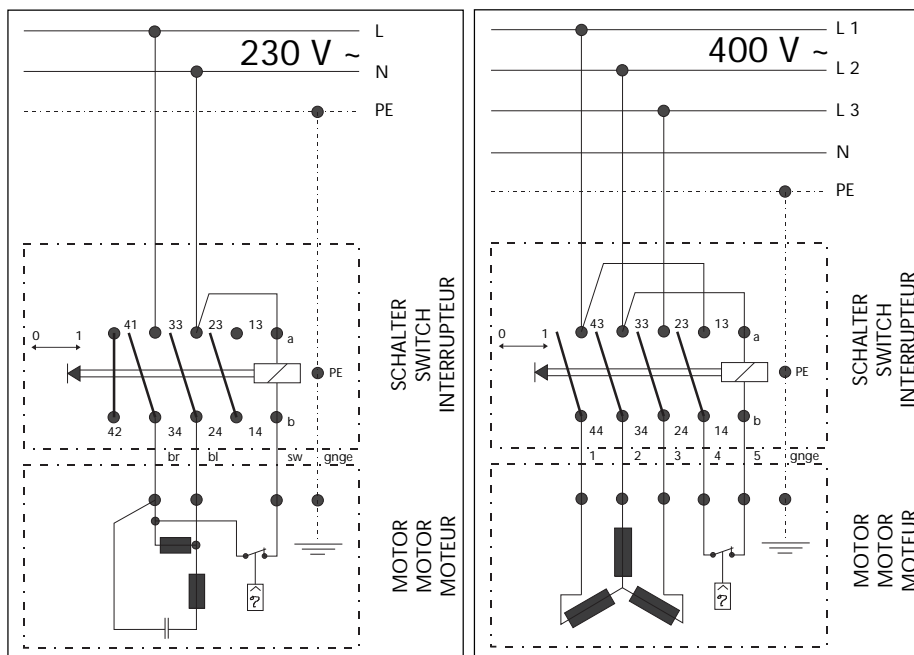

## Garantie

D

Auf dieses Gerät gewähren wir Ihnen 12 Monate Garantie.

1. Die Garantie erstreckt sich ausschließlich auf Material- und Fabrikationsfehler. Für Schäden, die durch unsachgemäße Behandlung oder Nichtbeachtung der Gebrauchsanweisung entstehen, können keine Garantieansprüche geltend gemacht werden. Eine weitere Haftung wird nicht übernommen.
2. Beanstandungen am Gerät müssen innerhalb 8 Tagen nach Erhalt der Ware bei uns geltend gemacht werden. Bei verborgenen Fehlern unverzüglich nach Entdeckung derselben.
3. Des weiteren können Garantieansprüche nur für Geräte geltend gemacht werden, welche vom Kunden bzw. dritten Personen nicht repariert wurden. Wir übernehmen nur für Original-Teile Garantie.
4. Der Garantieschein hat nur Gültigkeit in Verbindung mit der Rechnung.

GB

## Guarantee

*This machine is guaranteed for a period of 12 months.*

1. *The guarantee covers only material defects and manufacturing faults. Damage caused by improper handling or failure to observe the operating instructions is not covered by the guarantee. The manufacturer accepts no liability over and beyond this.*
2. *Complaints about the machine are to be made within 8 days of receipt. Concealed faults should be reported immediately they are discovered.*
3. *Claims under the guarantee are accepted only if the machine has not been tampered with by the customer or third parties. We guarantee only original parts.*
4. *The guarantee is valid only in conjunction with the invoice.*

F

## Garantie

*Cet appareil est garanti 12 mois.*

1. *La garantie porte uniquement sur des défauts de matériaux et de fabrication. Les dégâts causés par une utilisation non conforme et par le non respect des consignes d'utilisation sont exclus de la garantie. Le fabricant se dégage de toute autre responsabilité.*
2. *Tout défaut sur l'appareil doit être signalé au fabricant dans un délai de 8 jours après réception du matériel. Pour les défauts cachés, signalez-les dès constatation.*
3. *Une demande de garantie ne sera pas prise en considération si elle est faite après intervention du client ou d'une tierce personne non habilitée. Uniquement les pièces d'origine son garanties.*
4. *Le certificat de garantie exclusivement accompagné de la facture ont valeur de justificatifs.*



### EG-Konformitätserklärung

Hiermit erklären wir,  
LUTZ Maschinen- und Gerätebau GmbH, Mittich 136, D-94152 Neuhaus/Inn  
daß die Bauart der Tischkreissäge EURO CUT  
folgenden einschlägigen Bestimmungen entspricht:  
EG-Maschinenrichtlinie 89/392/EWG, Artikel 8, Absatz 2, Änderung 93/68/EWG.  
Die Baumusterprüfung wurde von folgender gemeldeter Stelle durchgeführt:  
TÜV Rheinland, Postfach 910351, D-51101 Köln.  
Nummer der EG-Baumusterprüfbescheinigung: BM 9611104 01.



### Declaration of EC Conformity

We, the company  
LUTZ Maschinen- und Gerätebau GmbH, Mittich 136, D-94152 Neuhaus/Inn  
herewith declare that the EURO CUT Table Saw conforms in its type of construction  
with the following relevant regulations:  
EC Machine Directive 89/392/EEC, Article 8, Paragraph 2, Amendment 93/68/EEC.  
The type test was performed by the following registered office:  
TÜV Rheinland, Postfach 910351, D-51101 Cologne.  
Number of the EC Type Test Certificate: BM 9611104 01.



### Déclaration de conformité CE

Nous,  
LUTZ Maschinen- und Gerätebau GmbH, Mittich 136, D - 94152 Neuhaus/Inn  
déclarons par la présente  
que le type de scies circulaires à table EURO CUT  
est conforme aux règlements en rapport suivants:  
Directives sur les machines CE 89/392/CEE, article 8, paragraphe 2, modification 93/68/CEE.  
L'examen de type a été réalisée par l'office homologué suivant:  
TÜV Rheinland, Postfach 910351, D-51101 Cologne  
Numéro de l'attestation d'examen CE de type: BM 9611104 01.

*Mailhamer*

Technischer Leiter/Technical Manager/direction technique  
(Mailhamer)

*Penzinger*

Qualitäts-Sicherung/Quality Assurance/assurance de la qualité  
(Penzinger)